

AFC 134

Scotsman
Ice Systems

Wytwornica lodu max 130 kg



Charakterystyka:

- Produkuje lód typu Cubelet (skompresowane płatki lodu).
- Obudowa z odpornej stali nierdzewnej.
- Niezawodne sterowanie elektroniczne.
- Wlot i wylot powietrza w przednim panelu (tylko modele chłodzone powietrzem).
- Filtr powietrzny skraplacza - wyjmowany w celu czyszczenia (tylko modele chłodzone powietrzem).
- Opcjonalny zestaw do zdemineralizowanej wody.
- Sygnalizacja czyszczenia na przednim panelu.
- Ergonomiczny dostęp do lodu poprzez przesuwne drzwiczki.
- Uchwyt na łopatkę do lodu wewnątrz zbiornika.



AFC 134
Cubelet 1 g
W 16 x D 15 x H 7-8 mm

SKRAPLACZ

Chłodzony
powietrzem

Chłodzony
wodą

CZYNNIK CHŁODNICZY

R404A
R452A

ZASILANIE V/Hz/ph

230/50/1
230/60/1

POJEMNOŚĆ ZBIORNIKA NA LÓD

44 kg

CERTYFIKATY



WYMOGI DOTYCZĄCE WARUNKÓW PRACY

	Minimum	Maximum
Temp. powietrza	10	43
Temp. wody	5	38
Ciśnienie wody	1 bar (14 psi)	5 bar (70 psi)
Napięcie elektr.	-10	10

UWAGA:

Modele i ich specyfikacje mogą ulec zmianie bez uprzedzenia.
Niniejsza karta jest przeznaczona wyłącznie do celów komercyjnych.
Dokumentacja techniczna znajduje się w instrukcjach serwisowych.

www.scotsman.com.pl

Wytwornica lodu max 130 kg

AFC 134

Wytwornica lodu max 130 kg

Wytwornica lodu max 130 kg

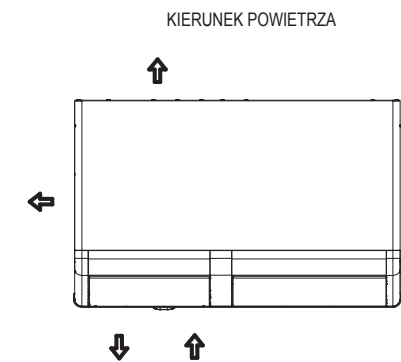
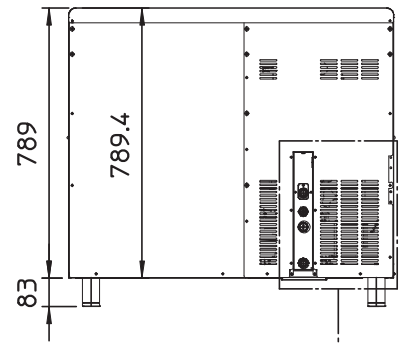
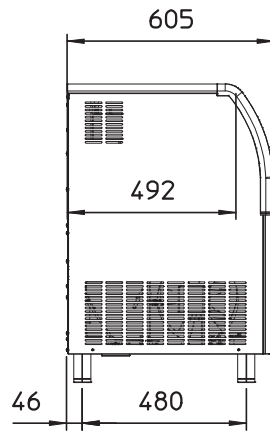
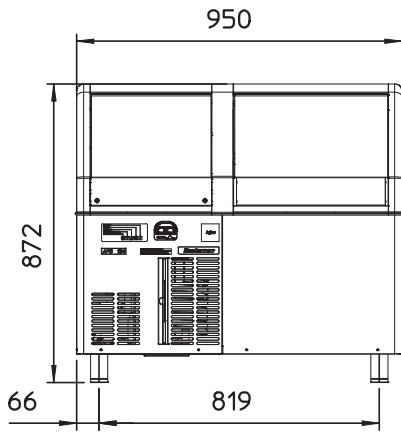

JEDNOSTKA MIARY: mm

1. 25/32" OD - ODPŁYW PRZELEWOWY
2. 3/4" GAS - WEJŚCIE WODY
3. 3/4" GAS - WYJŚCIE WODY TYLKO MODELE WS
4. 3/4" GAS - WEJŚCIE WODY TYLKO MODELE WS
5. PRZEWÓD ZASILAJĄCY

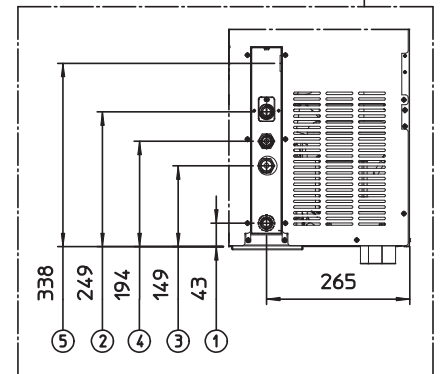

DANE URZĄDZENIA		DANE WYSYŁKOWE		Dane odnoszą się do modeli na R404A									
Wymiary (W x D x H)		Karton (W x D x H)		Wydajność kg/24 h °C Pow. / °C Wody		Zużycie energii (*)		Zużycie wody (*)	Pobór mocy	Sprężarka	Przewody obwodu	Max. bezpiecznik	
Waga netto		Waga		10°C/10°C	21°C/10°C	32°C/21°C	kWh/100 kg	kWh/24h	l/h	W	W	No. x Ømm²	A
950 x 605 x 872 mm		1030 x 680 x 960 mm		kg	kg	kg							
68 kg		79 kg		130	124	110	11.0	12.2	59.4	500	1350	3 x 1.5	10
AFC 134 WS		230/50/1		130	127	92	14.9	13.7	3.8	600	1350	3 x 1.5	10
AFC 134 AS		230/50/1		130	127	92	14.9	13.7	3.8	600	1350	3 x 1.5	10
AFC 134 AS		230/60/1		130	127	92	14.9	13.7	3.8	600	1350	3 x 1.5	10

(*) Dane przy pracy w warunkach 32°C Temp. otoczenia / 21°C Temp. wody.