

AF 206

Wytwornica lodu max 200 kg



Charakterystyka:

- Agion: technologia, która sprawia, że urządzenie jest czystsze i trwalsze dzięki wbudowanej ochronie działającej 24/7, zapobiegającej rozwojowi mikroorganizmów i nieprzyjemnych zapachów.
- Sygnalizacja czyszczenia: miga, kiedy nadchodzi czas czyszczenia filtra.
- Elektroniczne sterowanie: temperatura otoczenia i wody może ulegać częstym zmianom na przestrzeni lat, ale twoja maszyna pozostanie zawsze taka sama.
- Dostęp do filtra powietrznego skraplacza: możliwość samodzielnego czyszczenia oszczędza czas i pieniądze oraz przedłuża żywotność twojej wytwornicy lodu.
- Optymalne zużycie wody: (brak cykli, brak ubytków wody) nadmierne zużycie prądu, czasu i wody ograniczone niemal do zera.
- Ergonomiczny dostęp do lodu poprzez przesuwne drzwiczki: podnoszone jednym ruchem zdecydowanie ułatwiają życie barmana.
- Wbudowany zbiornik na lód: umożliwia większość instalacji podblatowych.



AF 206
Lód płatkowy typu Flake.
Zawartość wody 25%

SKRAPLACZ

Ō@y[â:[]^
][,â^c!:^
Ō@y[â:[]^
,[â

POJEMNOŚĆ ZBIORNIKA NA LÓD

60 kg

CZYNNIK CHŁODNICZY

R404A

WYMOGI DOTYCZĄCE WARUNKÓW PRACY

	Minimum	Maximum
V^ {]ÉÁ][, â^c!:æ	10°C	43°C
V^ {]ÉÁ, [â^	5°C	38°C
Ōâ }â^}â^Á, [â^	1 bar (14 psi)	5 bar (70 psi)
Ɓæ]â &â^Á^ \c!É	-10%	+10%

CERTYFIKATY



WYCIĘCIE:

T[â^|\c!É&@!+]^&^|\c!É&^|\c!É { [* ^|\c!É&: { (â)â^|\c!É&^|\c!É }! :^â: ^)â&É!
Ɓj}â^: æ\æ|\c!É&^|\c!É }! :^â: []æ&: ^y &: }â^|\c!É&^|\c!É }! \ { (^|\c!É }! }! }! }!
Ō[\^ { ^)æ&^|\c!É&@}â&: }æ&: }æ&^|\c!É&^|\c!É }! }! }! }! }! }! }! }! }! }! }! }! }! }! }! }! }! }! }!

Y^c, [!}ä&æA[â^Á { æçG€€€A* }

AF 206

Self Contained Ice Machine up to 200 kg

Item #:
Project:
Quantity:

Self Contained Ice Machine up to 200 kg

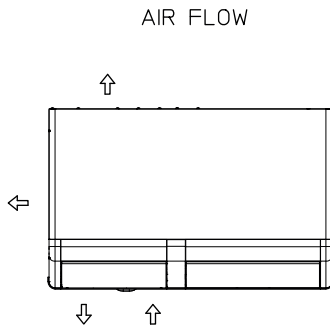
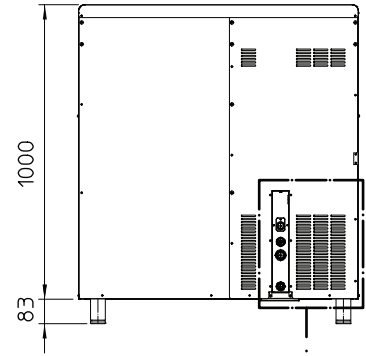
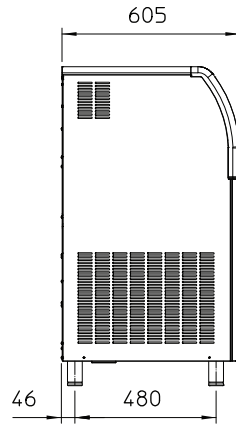
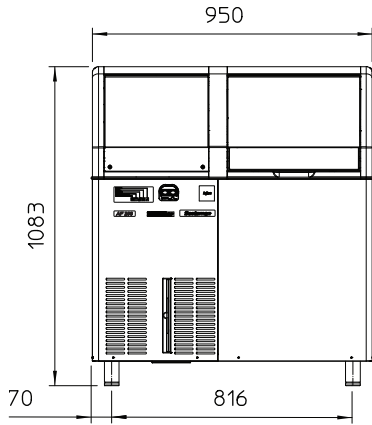

- UNIT OF MEASUREMENT: mm
- 25/32" - OVERFLOW DRAIN
 - 3/4" GAS - WATER INLET
 - 3/4" GAS - WATER OUTLET WATER COOLED UNIT ONLY
 - 3/4" GAS - WATER INLET WATER COOLED UNIT ONLY
 - CORD SET

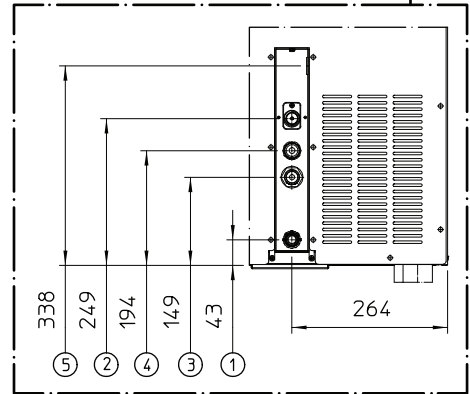

UNIT DATA			Compressor		Circuit wires		Max. fuse size		
			Version	Voltage	Btu/h	W	No.	Ømm ²	A
Size (W x D x H)	950 x 605 x 1083 mm		AF 206 AS	230/50/1	6039	1770	3	1.5	10
Net weight	77 kg		AF 206 WS	230/50/1	6039	1770	3	1.5	10
SHIPPING DATA			AF 206 AS	230/60/1	6039	1770	3	1.5	10
			AF 206 WS	230/60/1	6039	1770	3	1.5	10
Carton (W x D x H)	1030 x 680 x 1170 mm								
Weight	90 kg								
			24 h ice production kg °C Amb. / °C Water			Energy consumption*		Water usage*	Instant power
Version	Condensation	Voltage	10°C/10°C	21°C/10°C	32°C/21°C	kWh/100 kg	kWh/24h	l/h	W
AF 206 AS	Air	230/50/1	200	192	150	12.3	18.4	6.3	830
AF 206 WS	Water	230/50/1	200	197	175	8.6	15.0	85.4	630
AF 206 AS	Air	230/60/1	200	192	150	12.3	18.4	6.3	830
AF 206 WS	Water	230/60/1	200	197	175	8.6	15.0	85.4	630

(*) Data refer to 32°C Amb. / 21°C Water temperature conditions